

IL INTERLOCKING SYSTEM



MODULAR ECO-FRIENDLY JOINTS



IL INTERLOCKING SYSTEM

3

Modular eco-friendly joints

Un sistema a ridotto impatto ambientale

Modular eco-friendly joints

A reduced environmental impact system

5

Punti chiave sull'ecologia

I nostri punti di forza

Ecological Highlights

Our strengths

6

Il designer

Luigi Glorini

The designer

Luigi Glorini

8

Interlocking System

Moduli e strutture

Interlocking System

Modules and structures

11

Assemblaggio in serie

Innesti sfalsati

Serial assembly system

Shifted joining

8

Il materiale

Perché il poppo?

The material

Why poplarwood?

MODULAR ECO-FRIENDLY JOINTS

UN SISTEMA A RIDOTTO IMPATTO AMBIENTALE



Da una scommessa tra il dipartimento Ricerca & Sviluppo e la Direzione di Centruificio S.p.A. CUF Milano è nata l'idea di creare un prodotto per ufficio totalmente privo di giunzioni meccaniche. Questo prodotto utilizza materiali provenienti da coltivazioni sostenibili, inseriti in una logica di abbattimenti controllati, e segue cicli di produzione a ridotto impatto ambientale.

In parallelo, è stato deciso di recuperare antichi metodi di lavorazione del legno, mantenendo una qualità artigianale elevata, anche grazie all'uso di moderne catene di produzione computerizzate. Utilizzando un centro di lavoro CNC Nexting, che permette lavorazioni e sezionature con tagli ottimizzati e riduzione degli sfridi, vengono creati i tre elementi base del sistema Interlocking System: piano, fianco e traversa. Questi si assemblano tra loro mediante incastri a tenone o a baionetta, definendo così il volume spaziale della postazione di lavoro operativa.

Il sistema è modulare e ad estensione seriale: dalla configurazione minima, che prevede due operatori disposti face to face, si possono aggiungere componenti per ottenere configurazioni per 4, 6 e più operatori. In caso di postazioni multiple, le traverse si innestano in modo sfalsato sul fianco condiviso. I piani sono progettati per innestarsi sulle traverse sottostanti, indipendentemente dalla loro disposizione. Per questo prodotto, è stato scelto il multistrato di pioppo italiano, spesso 30 mm e calibrato, rifinito con vernice bio trasparente opaca.

MODULAR ECO-FRIENDLY JOINTS

A REDUCED ENVIRONMENTAL IMPACT SYSTEM



From a bet between the Research & Development department and management of Centruificio S.p.A. CUF Milano came the idea of creating an office product totally free of mechanical joints. This product uses materials from sustainable cultivation, incorporated in a logic of controlled culling, and follows production cycles with reduced environmental impact.

In parallel, it was decided to recover ancient woodworking methods, while maintaining a high quality of craftsmanship, also thanks to the use of modern computerised production lines. Using a Nexting CNC machining centre, which allows machining and sectioning with optimised cuts and reduced waste, the three basic elements of the Interlocking System are created: top, side and crosspiece. These are assembled together by means of tenon or bayonet joints, thus defining the spatial volume of the operating workstation.

The system is modular and serial-extending: from the minimum configuration, with two operators arranged face to face, components can be added to obtain configurations for 4, 6 and more operators. In the case of multiple workstations, the traverses engage in a staggered manner on the shared flank. The tops are designed to engage with the crossbars below, regardless of their arrangement. Italian poplar plywood, 30 mm thick and calibrated, was chosen for this product, finished with matt transparent organic paint.

IL INTERLOCKING SYSTEM

• ECOLOGICAL HIGHLIGHTS •

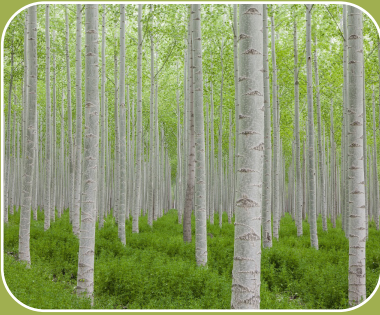

Pioppo italiano
// Italian poplar



Colture sostenibili
// Sustainable crops



Abbattimenti controllati
// Controlled culling



Lavorazioni a ridotto impatto ambientale
// Low environmental impact process



Nessun elemento metallico di giunzione
// Without any metal joins

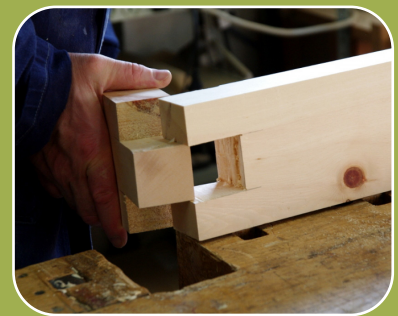

Unione tenone - mortasa
// Tenon - mortise joints

LUIGI GLORINI

DESIGNER



Il comparto **CUF Milano Lab** – avente come team leader il designer Luigi Glorini, si occupa di ricerca costante sui migliori materiali, ipotesi costruttive e progettuali e dettagli inerenti il mobile per ufficio. Il team **CUF Milano Lab** è impegnato costantemente su molteplici fronti: sviluppo di nuove linee d'arredo sulla base di briefing progettuali specifici e che siano all'insegna di una crescente sostenibilità ambientale, supporto ai designer esterni sullo sviluppo dei nuovi prodotti, rivisitazione e restyling delle linee d'arredo esistenti e progettazione sulla base delle norme fisiche di prodotto e chimiche sui materiali.

Luigi Glorini è un progettista poliedrico con trentennale esperienza maturata nell'ambito della progettazione di linee d'arredo complete a cui fare riferimento quando le esigenze progettuali siano tali da richiedere esperienze e competenze specifiche sia in riferimento alla produzione seriale che dell'arredamento su misura.



LUIGI GLORINI

DESIGNER



The **CUF Milano Lab** department - with designer Luigi Glorini as team leader - is constantly researching the best materials, construction and design hypotheses, and details relating to office furniture. The **CUF Milano Lab** team is constantly engaged on multiple fronts: developing new furniture lines on the basis of specific design briefings that are increasingly environmentally sustainable, supporting external designers on the development of new products, revising and restyling existing furniture lines, and designing on the basis of physical product and chemical material standards.

Luigi Glorini is a multifaceted designer with thirty years of experience in the design of complete furniture lines to refer to when design requirements are such as to require specific experience and expertise in both mass production and customised furniture.



INTERLOCKING SYSTEM

• MODULAR ECO-FRIENDLY JOINTS

GIUNZIONE AD INCASTRO

// Interlocking joint

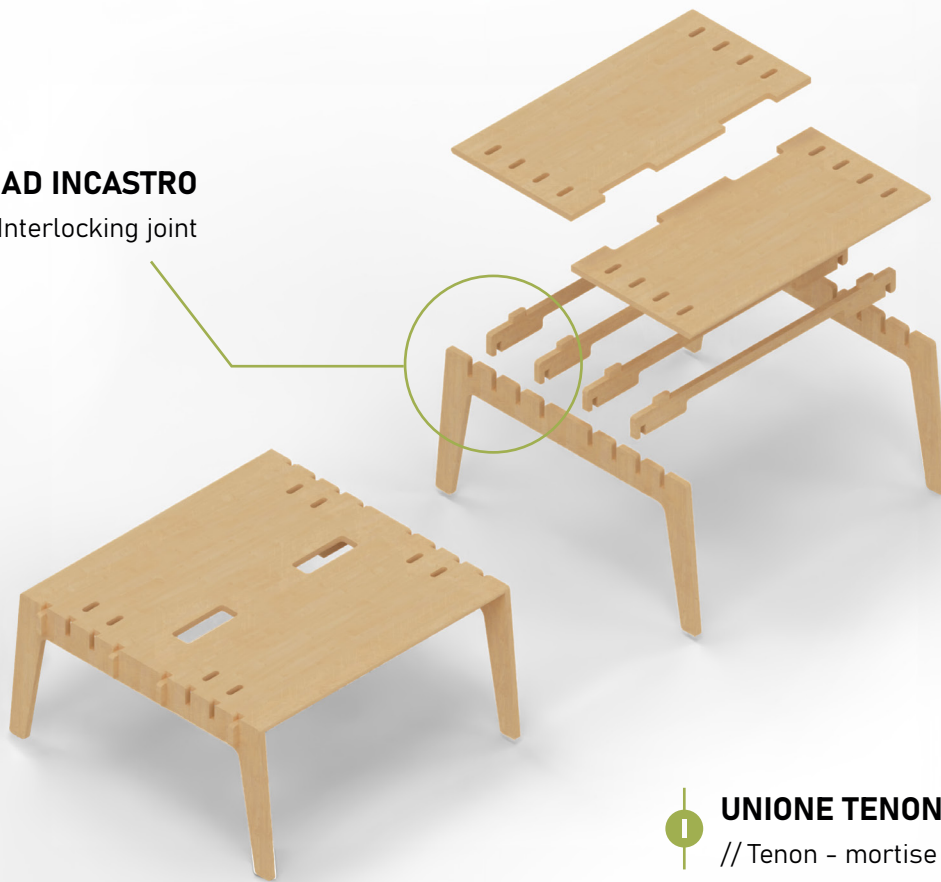

I UNIONE TENONE-MORTASA
// Tenon - mortise joints

II UNIONE A BAIONETTA
// Bayonet connection

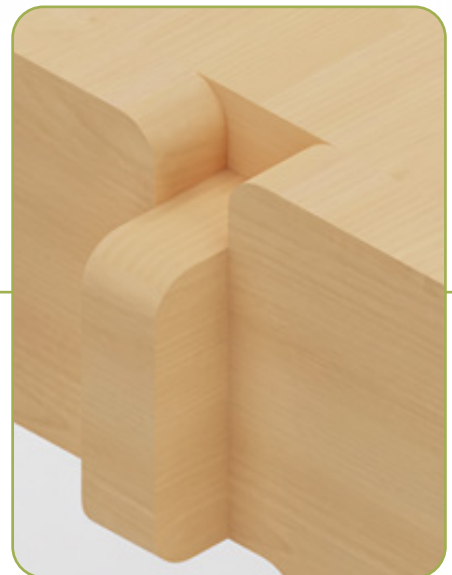
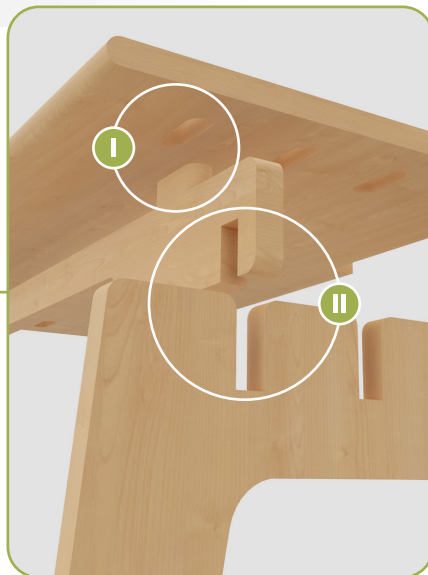
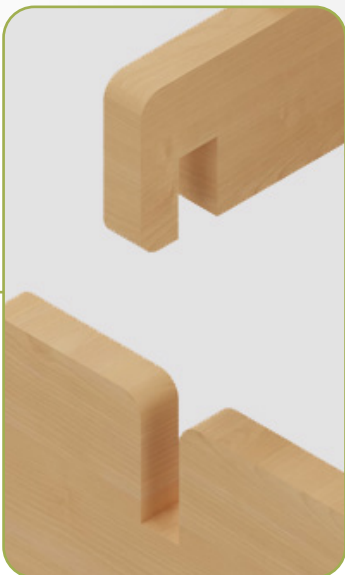

MODULI & STRUTTURE

• MODULAR SERIAL EXTENSION

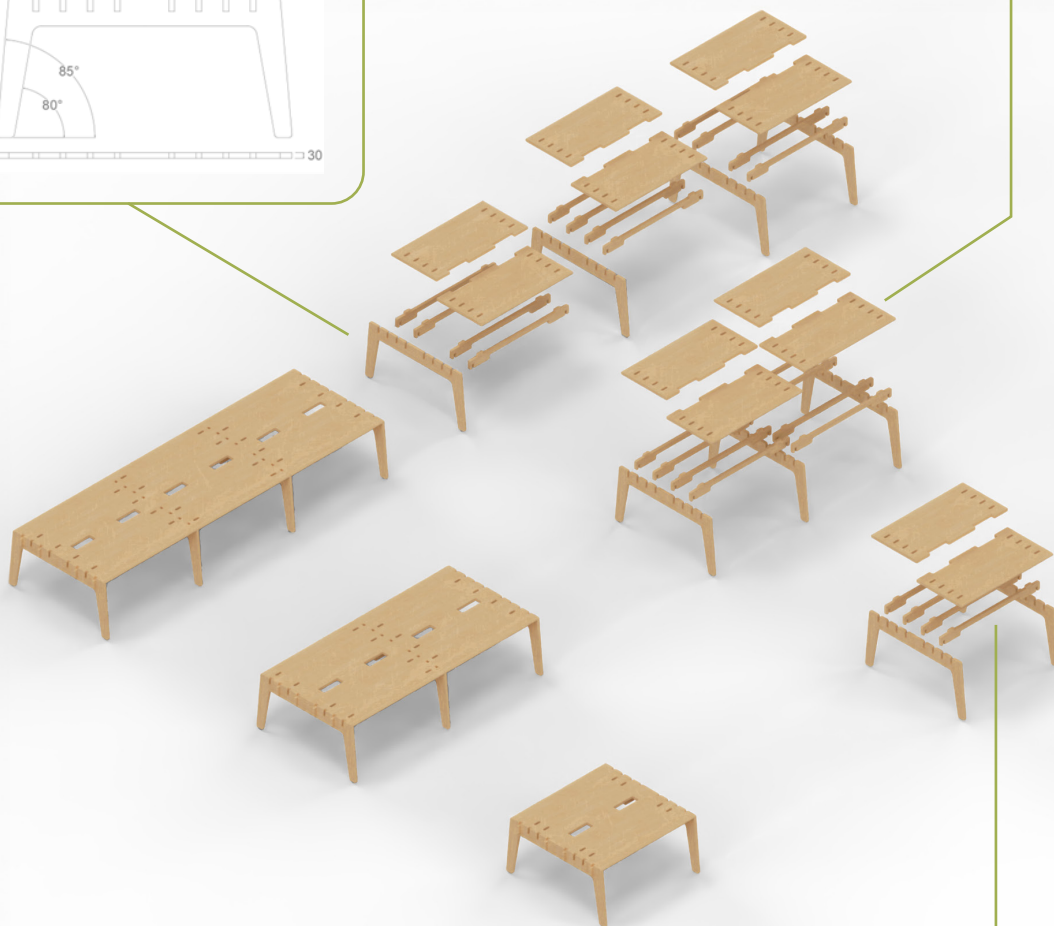
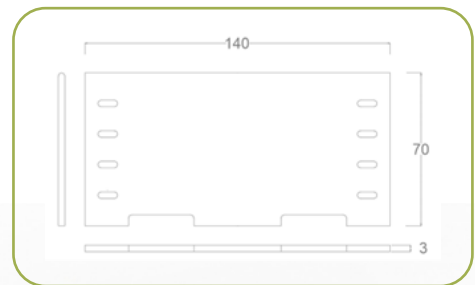
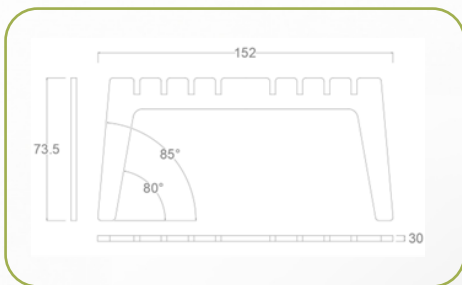

POSSIBILI SOLUZIONI

• POTENTIAL SOLUTIONS

2 OPERATORI

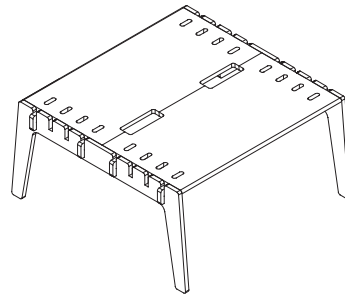
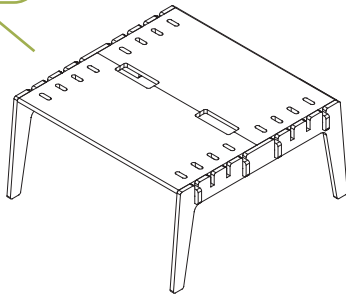

4 OPERATORI

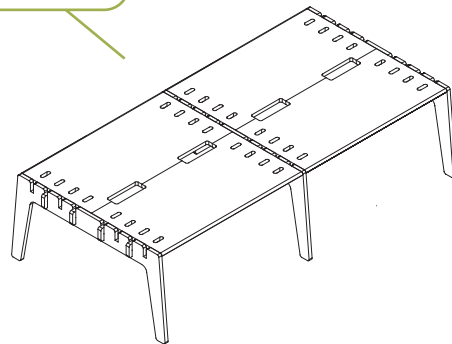
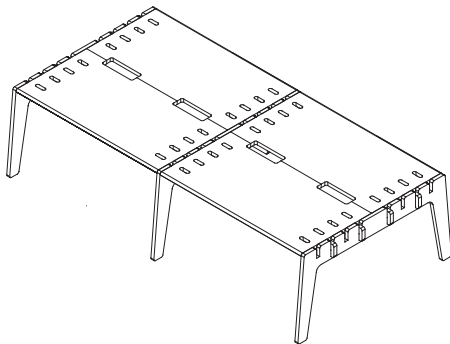

6 OPERATORI

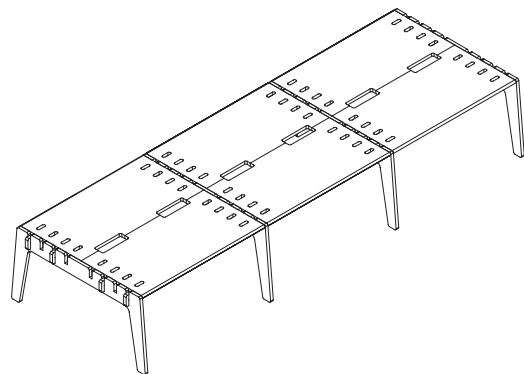
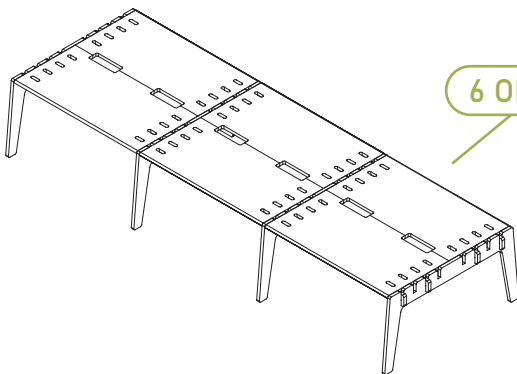

L'estensione modulare consentita dal prodotto permette di ottenere configurazioni anche per un numero maggiore di operatori.

The modular extension provided by the product also allows configurations for a larger number of operators.

ASSEMBLAGGIO IN SERIE

• SERIAL ASSEMBLY SYSTEM



Innesto sfalsato delle traverse sul fianco condiviso



// Shifted joining of cross beams on shared flank

PERCHÉ IL PIOPPO?

WHY POPLARWOOD?



Il pioppo è una specie legnosa ideale per il compensato e il multistrato, e in Italia, soprattutto nella pianura padana, sono stati selezionati numerosi cloni, tra cui il noto 'I-214', diffuso anche all'estero. La pioppicoltura ha avuto importanti effetti economici e paesaggistici, integrando i redditi agricoli e favorendo lo sviluppo delle attività di filiera.



In Italia, si svolge in un contesto agronomico con un uso ridotto di fertilizzanti rispetto alle colture tradizionali, fornendo un'alternativa significativa alle foreste per l'approvvigionamento di legno. Il pioppo, con cicli brevi e alta qualità, ha contribuito al successo dell'industria nazionale del compensato e del settore dell'arredamento.

È una risorsa rinnovabile e sostenibile, con un basso impatto ambientale e un contributo positivo al ciclo del carbonio, rispondendo alle attuali esigenze di rispetto ambientale e sviluppo sostenibile.

CARATTERISTICHE DEL MULTISTRATO DI PIOPPO

Il multistrato di pioppo è leggero, di colore chiaro, con venature poco visibili e molto facile da lavorare, incollare e rifinire. Può essere ridotto in fogli ampi e privi di difetti, offrendo un aspetto superiore rispetto ad altri compensati. È semplice da installare e versatile, con i produttori sempre più orientati a combinare estetica e innovazioni tecniche per rispondere alle esigenze di mercato.

IMPIEGHI DEL COMPENSATO DI PIOPPO

La destinazione del compensato di pioppo dipende dal clone scelto, che influisce su caratteristiche come colore e densità, rendendolo adatto all'arredamento o a usi strutturali con requisiti meccanici elevati. Gli impieghi principali sono nell'arredamento, ma anche nei trasporti, edilizia e attrezzature sportive. Il compensato di pioppo italiano è prodotto secondo le normative europee e internazionali, e i principali produttori rispettano la marcatura CE, grazie anche alla certificazione ISO 9001 dei loro sistemi di gestione per la qualità.

PERCHÉ IL PIOPPO?

WHY POPLARWOOD?



Poplar is an ideal wood species for plywood and multilayer, and in Italy, especially in the Po Valley, numerous clones have been selected, including the well-known 'I-214', which is also widespread abroad. Poplar cultivation has had important economic and landscape effects, supplementing agricultural incomes and promoting the development of supply chain activities.



In Italy, it takes place in an agronomic context with a reduced use of fertilisers compared to traditional crops, providing a significant alternative to forests for wood supply. Poplar, with short cycles and high quality, has contributed to the success of the domestic plywood industry and the furniture sector. It is a renewable and sustainable resource with a low environmental impact and a positive contribution to the carbon cycle, meeting today's demands for environmental friendliness and sustainable development.

CHARACTERISTICS OF POPLAR PLYWOOD

Poplar plywood is light, light-coloured, with barely visible grain and very easy to machine, glue and finish. It can be cut into large, defect-free sheets, offering a superior appearance compared to other plywoods. It is easy to install and versatile, with manufacturers increasingly looking to combine aesthetics and technical innovations to meet market demands.

USES OF POPLAR PLYWOOD

The use of poplar plywood depends on the clone chosen, which influences characteristics such as colour and density, making it suitable for furniture or structural uses with high mechanical requirements. The main uses are in furniture, but also in transport, construction and sports equipment. Italian poplar plywood is produced according to European and international standards, and the main manufacturers comply with the CE marking, thanks also to the ISO 9001 certification of their quality management systems.

Interlocking System è un prodotto brevettato (n° 015059964-0001)

Interlocking System is a patented product (No. 015059964-0001)



CENTRUFFICIO
spa

CUF
MILANO

CUF Milano brand di Centrufficio S.p.A
www.cufmilano.com | www.centrufficio.it
info@cuf.it | +39.02.25.377.1